

JUNG PUMPEN COMPLI 500

ФЕКАЛЬНЫЕ УСТАНОВКИ

- Готова к подключению
- Возможность затопления
- Зажимной фланец для ввода
- Дополнительные горизонтальные / вертикальные вводы
- Полиэтиленовый резервуар
- Свободно-вихревое рабочее колесо
- Со встроенным обратным клапаном
- Возможна интеграция в смарт-инфраструктуры



ОБЛАСТИ ПРИМЕНЕНИЯ

Установки compli 500 с различной производительностью предназначены для односемейных домов с неконтролируемым притоком бытовых сточных вод и для объектов с более значительным объемом сточных вод. При проектировании были учтены такие факторы, как удобство в обращении (малый вес), экономия площади в помещении и легкость монтажа. На установке используется погружной насос и она герметична, что позволяет применять ее в помещениях с опасностью затопления без дополнительных приспособлений и затрат. Устройство управления должно быть установлено в надежно защищенном от затопления и хорошо вентилируемом помещении.

Полиэтиленовый резервуар имеет отводы со свободным доступом, расположенное сверху отверстие для очистки и зажимной фланец для ввода для облегчения монтажа. Вихревое колесо насоса со свободным проходом 70мм обеспечивает надежность, на которую Вы можете положиться.

Высоту ввода можно регулировать в зависимости от высоты трубопровода:

DN 100: 180-205 мм (налево), 250-300 мм (по середине) и 290-340 мм (направо), с плавной регулировкой; DN 150/DN 50: 180 мм (налево), 275 мм (по середине) und 315 мм (направо)

Установки Compli могут быть интегрированы в смарт-инфраструктуры с помощью радиопередатчика FTJP.

КРИВАЯ ХАРАКТЕРИСТИК

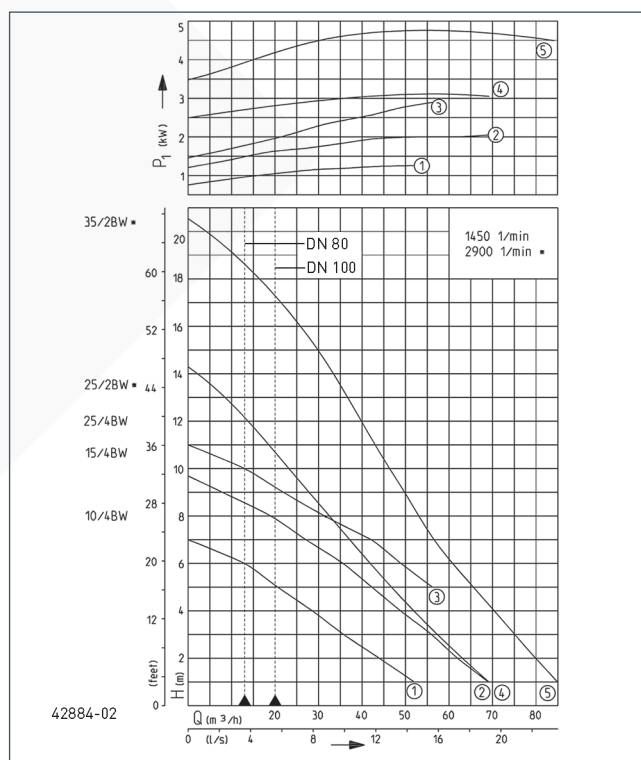

Тип	Напор H [м]	1	2	3	4	5	6	7	8	9	10	11	13	15	17
compli 510/4 BW	Производительность Q [м³/час]	52	44	37	29	22	13								
compli 515/4 BW		69	62	56	49	42	36	27	19						
compli 525/4 BW						56	49	42	32	22	13				
compli 525/2 BW		69	64	58	52	47	42	37	33	28	23	20	8		
compli 535/2 BW		85	80	75	71	66	62	57	54	50	47	44	36	30	21

Сохраняются права на конструктивные изменения

В соответствии с EN 12056, минимальная скорость потока в напорном трубопроводе должна составлять 0,7 м/с. Это значение отмечено на диаграмме Q-H в качестве начальной границы



JUNG PUMPEN COMPLI 500

ФЕКАЛЬНЫЕ УСТАНОВКИ

КОМПЛЕКТ ПОСТАВКИ

Готовая к присоединению установка (в соответствии с DIN EN 12050-1) с резервуаром с зажимным фланцем ввода DN 150; с редукционным переходом DN 150/100, с одним установленным погружным насосом с фланцами для ввода DN 80 с трубой Ø 110; эластичные соединения с хомутами для пластмассовой напорной трубы и с надвижной муфтой DN70 для вентиляционного трубопровода; с устройством автоматической коммутации с поплавковым выключателем; с устройством управления (степень защиты IP 44) с защитой двигателя; защитными автоматами; трансформатором;

энергонезависимой системой тревожной сигнализации и замыкающим контактом для общего сигнала о неисправности; с оптической индикацией направления вращения, сигнала тревоги и режима работы; с переключателем с ручного на автоматический режим работы. По запросу возможна поставка с устройством управления с микропроцессорным устройством управления.

Длина кабеля насос - устройство управления - 4м.

Длина кабеля устройство управления - вилка - 1,5м

ТЕХНИЧЕСКИЕ ДАННЫЕ

Насос	Вертикальный, одноступенчатый	Рабочее колесо	Свободно-вихревое рабочее колесо, чугун
Свободный проход	70 mm	Корпус двигателя	Чугун
Напорный трубопровод	DN 100	Спиральный корпус	Чугун
Подшипник	Шариковые подшипники, смазанные	Возможность затопления	Да
		Патрубок	DN 80
		Объем резервуара	117 л

ЭЛЕКТРИЧЕСКИЕ ДАННЫЕ

Напряжение	3/N/PE-400 V	Класс изоляции	F
Кабель	4m H07RN-F	Термостат обмотки	Да
Жилы кабеля	6G1,5	Штекер	CEE-16A
Степень защиты	IP 68		

COMPLI 500

Тип	Арт. №	Мощность двигателя		Ток	Масляная камера	Вес
		P1	P2			
compli 510/4 BW	JP09191	1,3 kW	1,0 kW	2,8 A	Нет	79 kg
compli 515/4 BW	JP09192	2,2 kW	1,7 kW	3,9 A	Нет	79 kg
compli 525/4 BW	JP09193	3,0 kW	2,2 kW	5,1 A	Нет	79 kg
compli 525/2 BW	JP09194	3,3 kW	2,6 kW	5,4 A	Да	86 kg
compli 535/2 BW	JP09195	4,8 kW	4,0 kW	8,2 A	Да	89 kg

JUNG PUMPEN COMPLI 500

ФЕКАЛЬНЫЕ УСТАНОВКИ

Основные размеры compli 500 (мм)

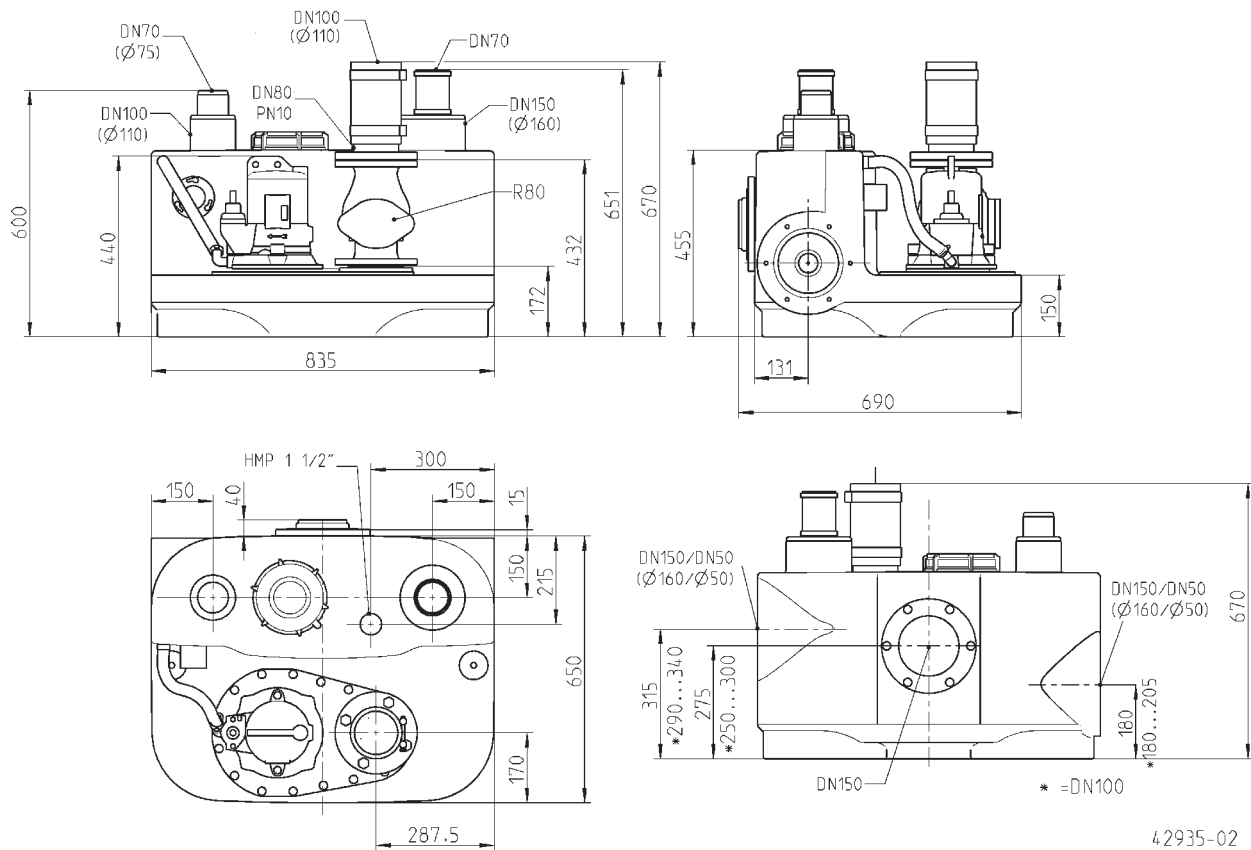

Пример монтажа

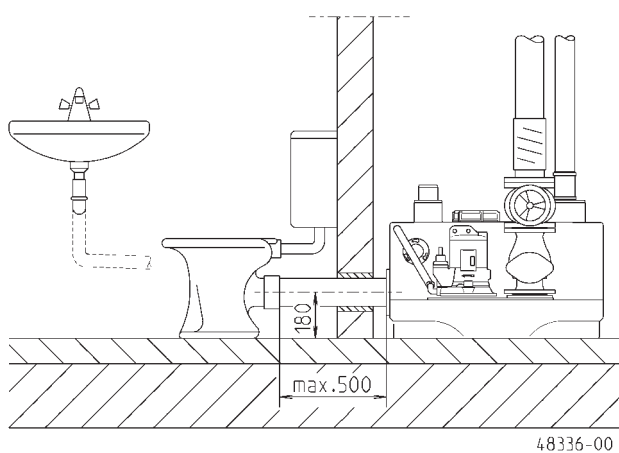

Пример монтажа

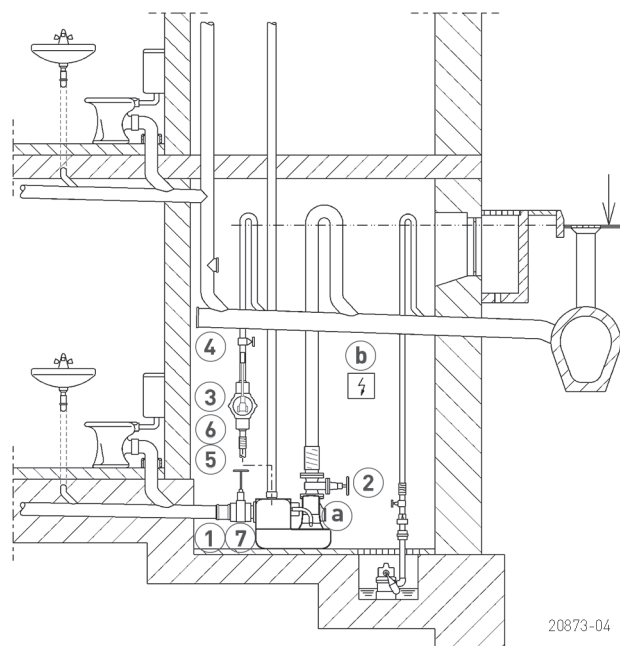

JUNG PUMPEN COMPLI 500

ФЕКАЛЬНЫЕ УСТАНОВКИ

Установки всех типов поставляются с соединительным фланцем DN 80/PN10 и соединительной муфтой DN 100. Поэтому необходимо использовать обратный клапан DN 80. Напорная труба подключается к трубе DN 100 с помощью эластичного соединения. Фекальные насосные установки следует применять для транспортировки фекальных жидкостей с примесями волокнистых фрагментов и для отвода сточных вод. Их следует

устанавливать внутри зданий вместе с накопительным резервуаром, обеспечивая свободный доступ к установке со всех сторон 60 см для выполнения технического обслуживания. Напорная труба должна выводиться выше уровня подпора, определенного для данного места, а также необходимо установить обратный клапан. Вентиляционную трубу следует выводить выше уровня крыши.

МЕХАНИЧЕСКИЕ ПРИНАДЛЕЖНОСТИ

			Арт. №	
	① Задвижка-ПВХ	С двумя штуцерами, DN 100, PN1, 360x295 (ВxШ)	JP28297	
		С двумя штуцерами, DN 150, PN 2,5, 660x450 (ВxШ)	JP28591	
	② Задвижка	DN 80, PN 10, EN 1171	315x180 (HxB)	JP00639
	③ Ручной мембранный насос	Для аварийной откачки воды (до Нгеод 15 м)	640x1½" (HxD)	JP00255
	④ Задвижка	1½" (DN 40), PN 16	125x60 (HxB)	JP44786
	⑤ Гибкое соединение	1½" (DN 40), PN 4	120x50 (HxD)	JP44777
	⑥ Хомут	1 ½"		JP44763
	⑦ Заглушка	DN 150, необходима для бокового соединения		JP43156

ЭЛЕКТРИЧЕСКИЕ ПРИНАДЛЕЖНОСТИ

			Арт. №
	а) Устройство для котроля герметичности	DKG	JP44900
	б) Аккумуляторная батарея	Для энергонезависимой аварийной сигнализации	JP44850
	в) Smart Home	Радиопередатчик FTJP для смарт-инфраструктуры EnOcean	JP47209